

**エアサンダ**

MODEL (YES.No.)	TOOL No.
HSA-7A (01)	1909 0000 0100

■ 拡散図

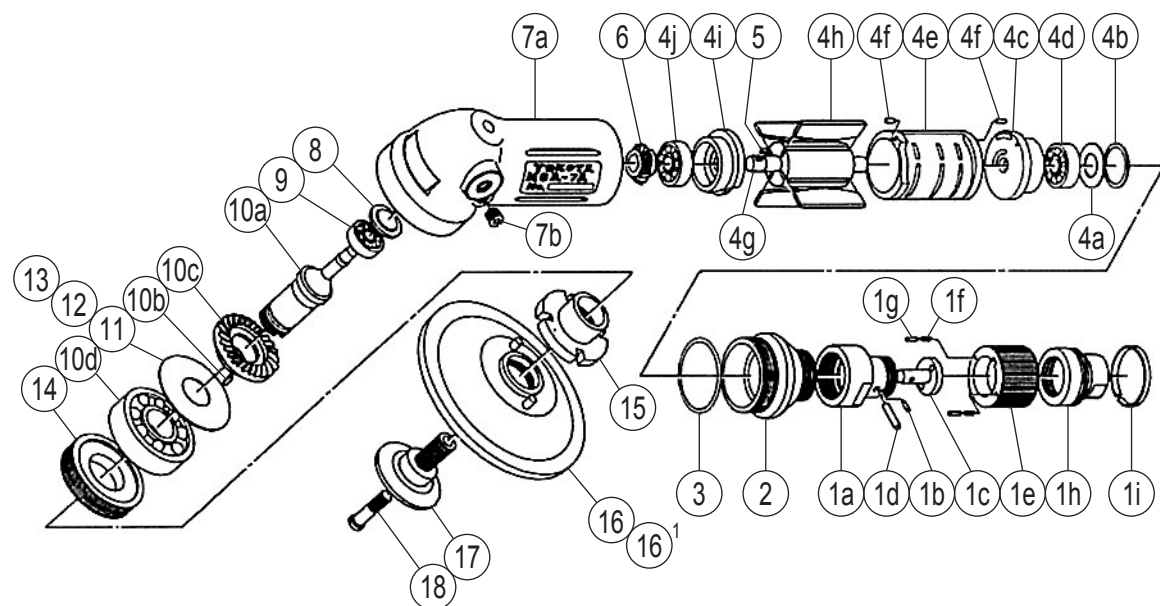

■ 部品表

No.	部品名	数量	部品番号	No.	部品名	数量	部品番号
1	スロットルボディCP	1set	1902 0101 01 99	11*	C-バックシン (46x51.5x0.1)	1	8010 1213 00 00
	(a) スロットルボディ	1	1105 0101 01 00	12*	C-バックシン (46x51.5x0.2)	1	8010 1210 00 00
	(b) ピン (2.5x6)	1	8051 1072 00 00	13*	C-バックシン (46x51.5x0.3)	1	8010 1211 00 00
	(c) スロットルバルブ	1	1105 0108 00 00	14	ベアリングキャップ	1	1902 0618 00 00
	(d) ピン (4x17.8)	1	8051 1309 00 00	15	パットアダプタ	1	1405 0657 00 00
	(e) スロットルハンドル	1	1105 0102 01 00	標準付属品			
	(f) スプリング (2.5x10)	2	8020 1001 00 00	16	サンディングパッド 127	1	9310 1008 00 00
	(g) ピンAF (3x7)	2	8051 2013 00 00	17	パットフランジ (5")	1	1405 0658 00 00
	ホースジョイントCP	1set	1902 0113 00 99	18	ロックボルト (W1/4x40)	1	1405 0666 01 00
	(h) ホースジョイント	1	1902 0113 00 00		タッチジョイント (3/8)	1	9690 0006 00 00
	(i) ジョイントリング	1	1105 0116 00 00		ホックレンチ	1	8100 4004 00 00
2	モータケースカバー	1	1902 0001 00 00		ヘキサゴンレンチ (H10) (->)	1	9610 2001 02 00
3	Oリング (S40)	1	9010 4017 00 00	特別付属品			
4	モータCP	1set	1902 0305 00 99		ホイールカバーCP	1set	1903 0662 00 99
	(a) ベアリングカバー	1	1902 0325 00 00		(a) ホイールカバー	1	※ ↑
	(b) スナップリング (RTW-26)	1	9040 1015 00 00		(b) 六角穴付キボルト(M6x22)	1	8070 3035 00 00
	(c) アッププレートCP	1set	1902 0303 01 99		(c) スプリングワッシャ (M6)	1	9200 3006 00 00
	(d) ボールベアリング (629VV)	1	9100 3005 00 00		(d) ヘキサゴンナット (M6)	1	9500 1005 00 01
	シリンダCP	1set	1902 0304 00 99		デットハンドル	1	1401 0013 00 00
	(e) シリンダ	1	※ ↑		ホースジョイントプッシュ (PT1/4)	1	1902 0162 00 00
	(f) スプリングピン (2.5x6)	2	9250 1030 00 00	16†	サンディングパッド 125	1	9310 1013 00 00
	(g) ロータ	1	1902 0305 01 00				
	(h) ベイン	4	1902 0306 00 00				
	ロープレートCP	1set	1105 0307 01 99				
	(i) ロープレート	1	1105 0307 01 00				
	(j) ボールベアリング (629)	1	9100 1009 00 00				
5	キー (3x2.2x10)	1	8060 1094 00 00				
6	ロータベベルギヤ	1	1909 0315 00 00				
7	モータケースCP	1set	1909 0011 01 99				
	(a) モータケース	1	1909 0011 01 00				
	(b) ソケットプラグ (GM 1/8-28)	1	8210 2001 00 00				
8	ベアリングワッシャ	1	1902 0619 00 00				
9	ボールベアリング (627)	1	9100 1008 00 00				
10	メインシャフトCP	1set	1909 0614 00 99				
	(a) メインシャフト	1	1902 0614 01 00				
	(b) キー (4x3x6)	1	8060 1048 00 00				
	(c) メインシャフトベベルギヤ	1	1909 0615 00 00				
	(d) ボールベアリング (6304Z)	1	9100 4010 00 00				

※印の部品は単品では納入出来ません。上記(↑)のCP(コンプリート)でご注文下さい。  
☆印の部品はそれぞれ何れかを使用して下さい。

# AIR SANDER

MODEL (YES.No.)	TOOL No.
HSA-7A (01)	1909 0000 0100

## Exploded View

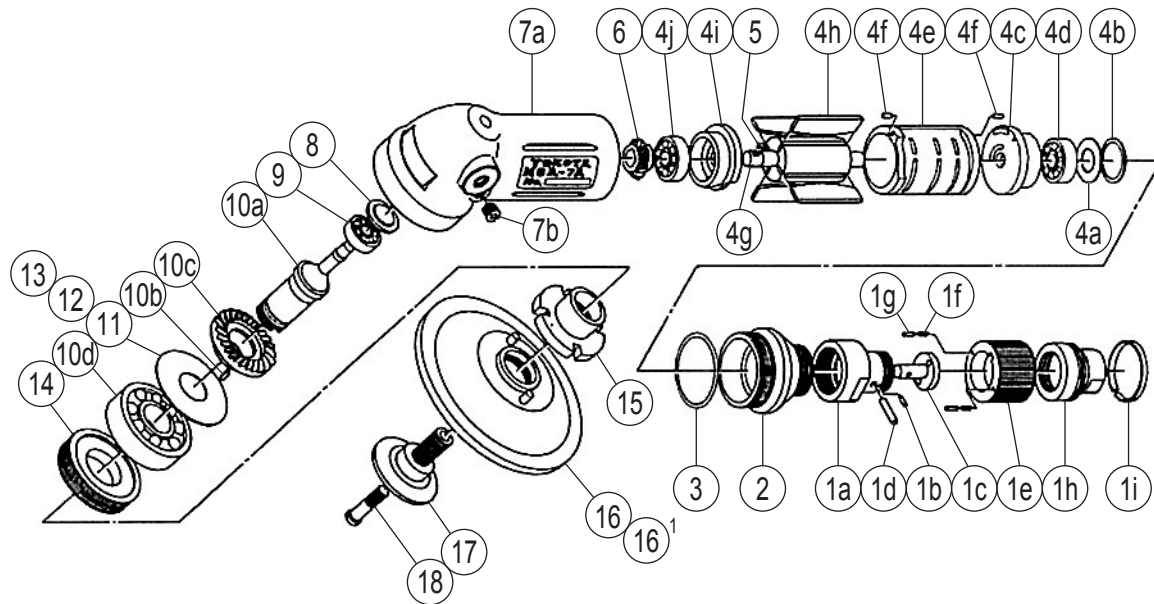

## Parts List

No.	Name of Parts	Per Set	Parts No.	No.	Name of Parts	Per Set	Parts No.
1	Throttle Body Assy.	1set	1902 0101 01 99	11*	C-Packing (46x51.5x0.1)	1	8010 1213 00 00
	(a) Throttle Body	1	1105 0101 01 00	12*	C-Packing (46x51.5x0.2)	1	8010 1210 00 00
	(b) Pin (2.5x6)	1	8051 1072 00 00	13*	C-Packing (46x51.5x0.3)	1	8010 1211 00 00
	(c) Throttle Valve	1	1105 0108 00 00	14	Bearing Cap	1	1902 0618 00 00
	(d) Pin (4x17.8)	1	8051 1309 00 00	15	Pat Adapter	1	1405 0657 00 00
	(e) Throttle Handle	1	1105 0102 01 00	Standard Accessories			
	(f) Spring (2.5x10)	2	8020 1001 00 00	16	Sanding Pad 127	1	9310 1008 00 00
	(g) Pin AF (3x7)	2	8051 2013 00 00	17	Pat Flange (5")	1	1405 0658 00 00
	Hose Joint Assy.	1set	1902 0113 00 99	18	Rock Bolt (W1/4x40)	1	1405 0666 01 00
	(h) Hose Joint	1	1902 0113 00 00	☆	Touch Joint (3/8)	1	9690 0006 00 00
(i) Joint Ring	1	1105 0116 00 00	☆	Hose Nipple (3/8x1/2)	1	8260 1003 00 00	
2	Motor Case Cover	1	1902 0001 00 00		Hook Wrench	1	8100 4004 00 00
3	O-Ring (S40)	1	9010 4017 00 00		Hex. Wrench (H10) (->)	1	9610 2001 02 00
4	Motor Assy.	1set	1902 0305 00 99	Optional Parts			
	(a) Bearing Cover	1	1902 0325 00 00		Wheel Cover Assy.	1set	1903 0662 00 99
	(b) Snap Ring (RTW-26)	1	9040 1015 00 00		(a) Wheel Cover	1	※ ↑
	Upper Plate Assy.	1set	1902 0303 01 99		(b) Hexagon Socket Bolt(M6x22)	1	8070 3035 00 00
	(c) Upper Plate	1	1902 0303 01 00		(c) Spring Washer (M6)	1	9200 3006 00 00
	(d) Ball Bearing (629VV)	1	9100 3005 00 00		(d) Hexagon Nut (M6)	1	9500 1005 00 01
	Cylinder Assy.	1set	1902 0304 00 99		Dead Handle	1	1401 0013 00 00
	(e) Cylinder	1	※ ↑		Hose Joint Bushing (PT1/4)	1	1902 0162 00 00
	(f) Spring Pin (2.5x6)	2	9250 1030 00 00	16	Sanding Pad 125	1	9310 1013 00 00
	(g) Rotor	1	1902 0305 01 00				
(h) Vane	4	1902 0306 00 00					
Lower Plate Assy.	1set	1105 0307 01 99					
(i) Lower Plate	1	1105 0307 01 00					
(j) Ball Bearing (629)	1	9100 1009 00 00					
5	Key (3x2.2x10)	1	8060 1094 00 00				
6	Rotor Bevel Gear	1	1909 0315 00 00				
7	Motor Case Assy.	1set	1909 0011 01 99				
	(a) Motor Case	1	1909 0011 01 00				
	(b) Socket Plug (GM 1/8-28)	1	8210 2001 00 00				
8	Bearing Washer	1	1902 0619 00 00				
9	Ball Bearing (627)	1	9100 1008 00 00				
10	Main Shaft Assy.	1set	1909 0614 00 99				
	(a) Main Shaft	1	1902 0614 01 00				
	(b) Key (4x3x6)	1	8060 1048 00 00				
	(c) Main Shaft Bevel Gear	1	1909 0615 00 00				
	(d) Ball Bearing (6304Z)	1	9100 4010 00 00				

The part "※" can not be supplied individually.  
 So please order it as a unit of assembly shown by arrow mark(↑).  
 ☆Marked parts; use one of them.