

ミゼットグラインダ

MODELS (YES.No.)	TOOL No.
MG-0AE (00)	1022 0000 0000
MG-0AE-T (00)	1022 0000 0013

■拡散図

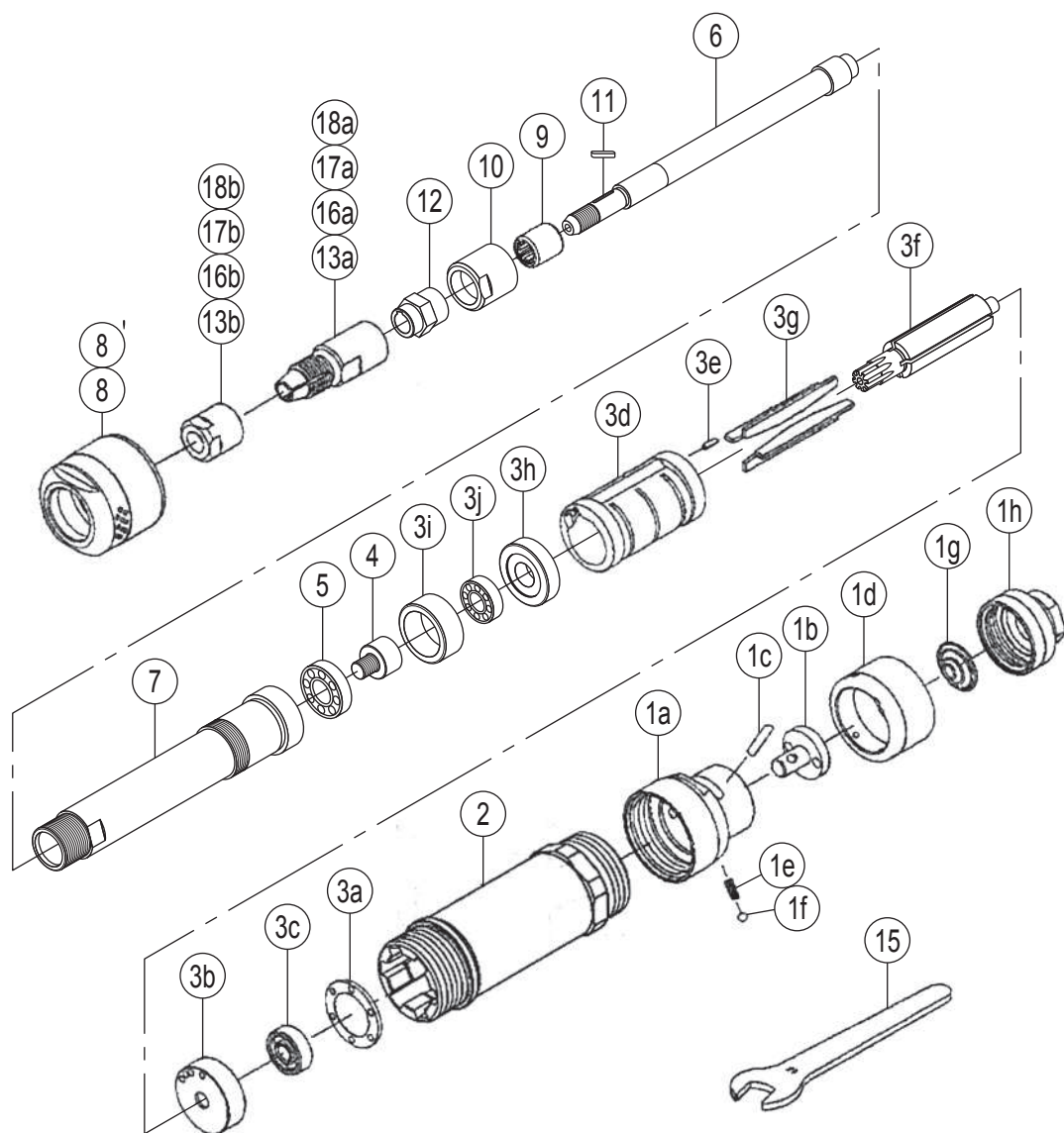

■部品表

No.	部品名	数量	部品番号	No.	部品名	数量	部品番号
1	スロットルボディCP	1set	1020 0101 00 99	MG-0AE-T専用部品			
	(a) スロットルボディ	1	1020 0101 00 00	8'	モータケースカバー	1	1022 0001 00 01
	(b) スロットルバルブ	1	1020 0108 00 00	標準付属品			
	(c) ピン (3×16.8)	1	8051 1327 00 00	14	タッチジョイント	1	9690 0002 00 00
	(d) スロットルハンドル	1	1020 0102 00 00	15	スパナ (H14)	2	8081 0009 00 00
	(e) スプリング (2.9×8.8)	1	8020 1378 00 00	特別付属品			
	(f) ボール (3mm)	1	9150 1003 00 00	16	コレットチャックCP (1/4)	1set	1020 0661 00 98
	(g) コニカルスプリング (6×19×15)	1	8020 3071 00 00		(a) コレットチャック (1/4)	1	1020 0661 00 01
	(h) ホースジョイント	1	1020 0113 00 00		(b) コレットナット	1	1020 0660 00 00
2	モータケース	1	1022 0011 00 00	17	コレットチャックCP (1/8)	1set	1020 0661 01 97
3	モータCP	1set	1022 0305 00 99		(a) コレットチャック (1/8)	1	1020 0661 00 03
	(a) アッププレートスペーサ	1	1020 0301 00 00		(b) コレットナット	1	1020 0660 00 00
	アッププレートCP	1set	1020 0303 00 99	18	コレットチャックCP (3mm)	1set	1020 0661 01 96
	(b) アッププレート	1	1020 0303 00 00		(a) コレットチャック (3mm)	1	1020 0661 00 02
	(c) ボールベアリング (606)	1	9100 1002 00 00		(b) コレットナット	1	1020 0660 00 00
	シリンダCP	1set	1020 0304 00 99	14'	ホースニップルCP (XA-352)	1	8110 1004 00 99
	(d) シリンダ	1	※ ↑				
	(e) スプリングピン (2×6)	1	9250 1011 00 00				
	(f) ロータ	1	1022 0305 00 00				
	(g) ベイン	4	1020 0306 00 00				
	ローアプレートCP	1set	1022 0307 00 99				
	(h) ローアプレート	1	1022 0307 00 00				
	(i) ロータスペーサ	1	1022 0310 00 00				
	(j) ボールベアリング (6000)	1	9100 1015 00 00				
4	カップリング	1	1022 0684 00 00				
5	ボールベアリング (EE3)	1	9100 6002 00 00				
6	ホイールシャフト	1	1022 0652 00 00				
7	ホイールシャフトケース	1	1022 0781 00 00				
8	モータケースカバー	1	1022 0001 00 00				
9	ニードルベアリング (HK1015)	1	9120 0068 00 00				
10	ベアリングキャップ	1	1022 0618 00 00				
11	キー (3×2.5×12)	1	8060 1096 00 00				
12	チャックスペーサ	1	1022 0667 00 00				
13	コレットチャックCP (6mm)	1set	1020 0661 00 99				
	(a) コレットチャック (6mm)	1	1020 0661 00 00				
	(b) コレットナット	1	1020 0660 00 00				

※印の部品は単品では納入出来ません。上記(↑)のCP(コンプリート)でご注文下さい。

GRINDER

MODELS (YES.No.)	TOOL No.
MG-0AE (00)	1022 0000 0000
MG-0AE-T (00)	1022 0000 0013

Exploded View

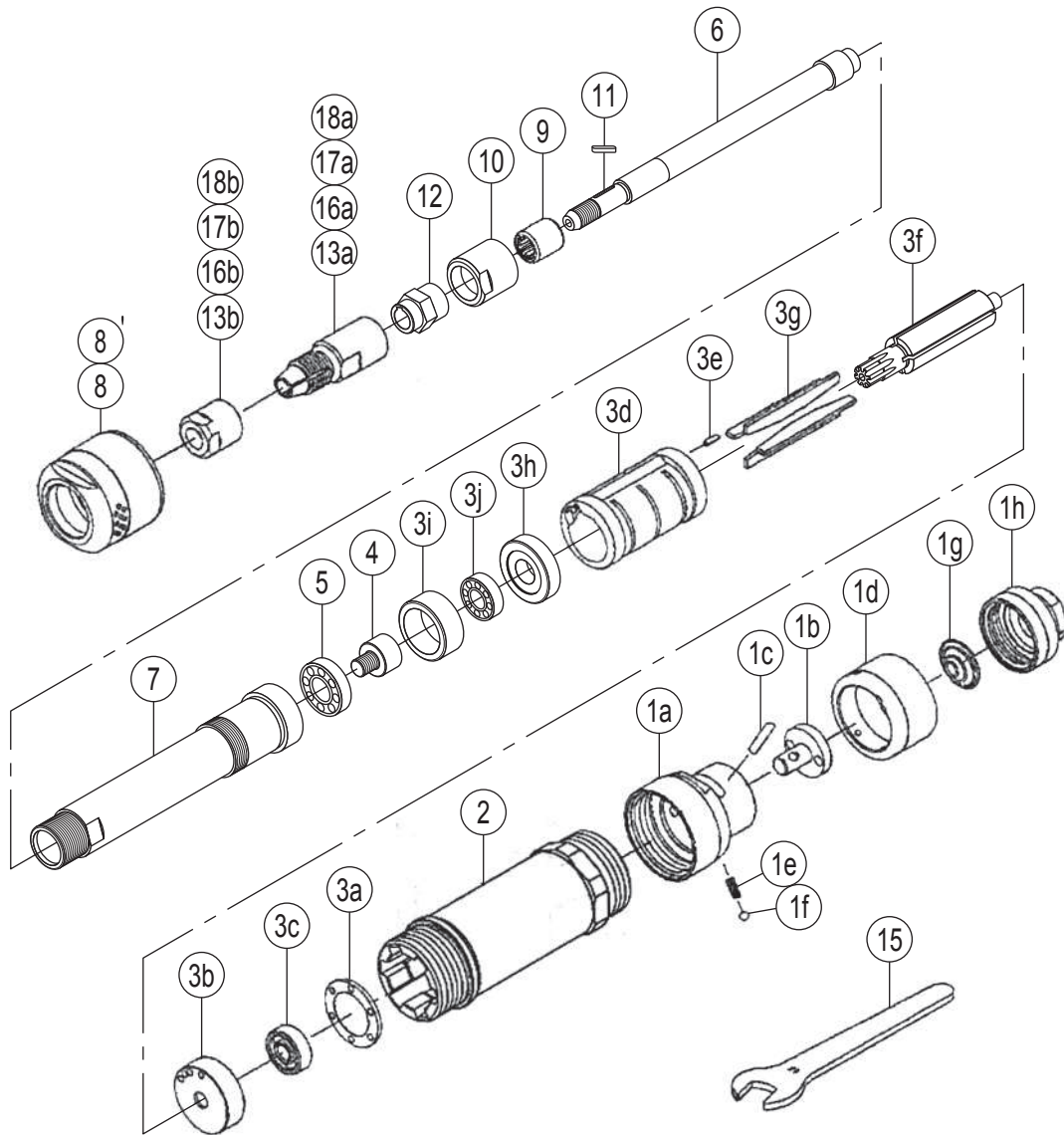

Parts List

No.	Name of Parts	Per Set	Parts No.	No.	Name of Parts	Per Set	Parts No.	
1	Throttle Body Assy.	1set	1020 0101 00 99	Parts for MG-0AE-T				
	(a) Throttle Body	1	1020 0101 00 00	8'	Motor Case Cover	1	1022 0001 00 01	
	(b) Throttle Valve	1	1020 0108 00 00	Standard Accessories				
	(c) Pin (3×16.8)	1	8051 1327 00 00	14	Touch Joint	1	9690 0002 00 00	
	(d) Throttle Handle	1	1020 0102 00 00	15	Spanner (H14)	2	8081 0009 00 00	
	(e) Spring (2.9×8.8)	1	8020 1378 00 00	Optional Parts				
	(f) Ball (3mm)	1	9150 1003 00 00	16	Collet Chuck Assy. (1/4)	1set	1020 0661 00 98	
	(g) Conical Spring (6×19×15)	1	8020 3071 00 00		(a) Collet Chuck (1/4)	1	1020 0661 00 01	
	(h) Hose Joint	1	1020 0113 00 00		(b) Collet Nut	1	1020 0660 00 00	
2	Motor Case	1	1022 0011 00 00	17	Collet Chuck Assy. (1/8)	1set	1020 0661 01 97	
	3	Motor Assy.	1set		1022 0305 00 99	(a) Collet Chuck (1/8)	1	1020 0661 00 03
(a) Upper Plate Spacer		1	1020 0301 00 00		(b) Collet Nut	1	1020 0660 00 00	
Upper Plate Assy.	Upper Plate Assy.	1set	1020 0303 00 99	18	Collet Chuck Assy. (3mm)	1set	1020 0661 01 96	
	(b) Upper Plate	1	1020 0303 00 00		(a) Collet Chuck (3mm)	1	1020 0661 00 02	
	(c) Ball Bearing (606)	1	9100 1002 00 00		(b) Collet Nut	1	1020 0660 00 00	
	Cylinder Assy.	Cylinder Assy.	1set	1020 0304 00 99	14'	Hose Nipple Assy. (XA-352)	1	8110 1004 00 99
		(d) Cylinder	1	※ ↑				
	(e) Spring Pin (2×6)	1	9250 1011 00 00					
	(f) Rotor	1	1022 0305 00 00					
	(g) Vane	4	1020 0306 00 00					
	Lower Plate Assy.	1set	1022 0307 00 99					
	(h) Lower Plate	1	1022 0307 00 00					
(i) Rotor Spacer	1	1022 0310 00 00						
(j) Ball Bearing (6000)	1	9100 1015 00 00						
4	Coupling	1	1022 0684 00 00					
5	Ball Bearing (EE3)	1	9100 6002 00 00					
6	Wheel Shaft	1	1022 0652 00 00					
7	Wheel Shaft Case	1	1022 0781 00 00					
8	Motor Case Cover	1	1022 0001 00 00					
9	Needle Bearing (HK1015)	1	9120 0068 00 00					
10	Bearing Cap	1	1022 0618 00 00					
11	Key (3×2.5×12)	1	8060 1096 00 00					
12	Chuck Spacer	1	1022 0667 00 00					
13	Collet Chuck Assy. (6mm)	1set	1020 0661 00 99					
	(a) Collet Chuck (6mm)	1	1020 0661 00 00					
	(b) Collet Nut	1	1020 0660 00 00					

The part "※" can not be supplied individually.
So please order it as a unit of assembly shown by arrow mark (↑).