

ミゼットグラインダ

MODELS (YES.No.)	TOOL No.
MG-0AS (00)	1020 0000 0000
MG-0AS-T (00)	1020 0000 0013
MG-0AS-R (00)	1020 0000 0009
MG-0AS-RT (00)	1020 0000 0014

■拡散図

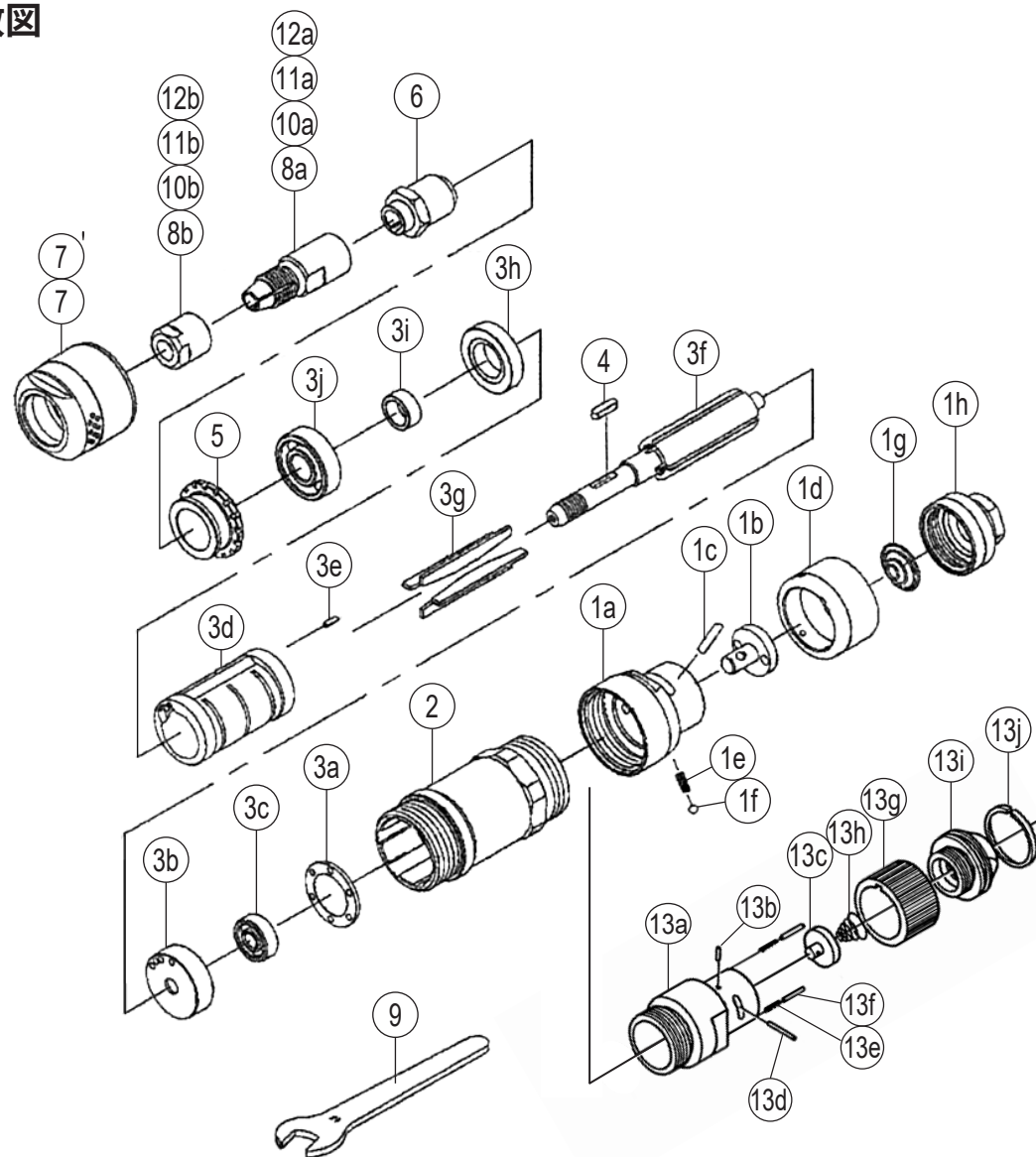

■部品表

No.	部品名	数量	部品番号	No.	部品名	数量	部品番号	
1	スロットルボディCP	1set	1020 0101 00 99	-T・-RT 専用部品				
	(a) スロットルボディ	1	1020 0101 00 00	7'	モータケースカバー	1	1020 0001 00 01	
	(b) スロットルバルブ	1	1020 0108 00 00	標準付属品				
	(c) ピン (3×16.8)	1	8051 1327 00 00		タッチジョイント	1	9690 0002 00 00	
	(d) スロットルハンドル	1	1020 0102 00 00	9	スパナ (H14)	2	8081 0009 00 00	
	(e) スプリング (2.9×8.8)	1	8020 1378 00 00	-R・-RT 専用部品				
	(f) ボール (3mm)	1	9150 1003 00 00	13	スロットルボディCP	1set	1020 0101 00 98	
	(g) コニカルスプリング (6×19×15)	1	8020 3071 00 00		スロットルボディCP1	1set	1020 0101 00 69	
	(h) ホースジョイント	1	1020 0113 00 00		(a) スロットルボディ	1	1020 0101 00 01	
2	モータケース	1	1020 0011 00 00		(b) ピン (2.5×6)	1	8051 1072 00 00	
	3	モータCP	1set		1020 0305 00 99	(c) スロットルバルブ	1	1020 0108 00 01
		(a) アッププレートスペーサ	1		1020 0301 00 00	(d) ピン (3×18)	1	8051 1104 00 00
		アッププレートCP	1set		1020 0303 00 99	(e) スプリング (2.5×10)	2	8020 1001 00 00
		(b) アッププレート	1		1020 0303 00 00	(f) ピンAF (3×7)	2	8051 2013 00 00
		(c) ボールベアリング (606)	1		9100 1002 00 00	(g) スロットルハンドル	1	1020 0102 00 01
		シリンダCP	1set		1020 0304 00 99	(h) コニカルスプリング (6×18×10)	1	8020 3003 00 00
		(d) シリンダ	1		※ ↑	ホースジョイントCP	1set	1020 0113 00 99
		(e) スプリングピン (2×6)	1		9250 1011 00 00	(i) ホースジョイント	1	1020 0113 00 01
		(f) ロータ	1		1020 0305 00 00	(j) ジョイントリング	1	1020 0116 00 00
		(g) ベイン	4	1020 0306 00 00	特別付属品			
		ローアプレートCP	1set	1020 0307 00 99	10	コレットチャックCP (1/4)	1set	1020 0661 00 98
(h) ローアプレート	1	1020 0307 00 00	(a) コレットチャック (1/4)	1	1020 0661 00 01			
(i) ロータスペーサ	1	1020 0310 00 00	(b) コレットナット	1	1020 0660 00 00			
(j) ボールベアリング (6000)	1	9100 1015 00 00	11	コレットチャックCP (1/8)	1set	1020 0661 01 97		
4	キー (3×2.5×12)	1	8060 1096 00 00	(a) コレットチャック (1/8)	1	1020 0661 00 03		
5	サイレンサ	1	1020 0053 00 00	(b) コレットナット	1	1020 0660 00 00		
6	チャックスペーサ	1	1020 0667 00 00	12	コレットチャックCP (3mm)	1set	1020 0661 01 96	
7	モータケースカバー	1	1020 0001 00 00	(a) コレットチャック (3mm)	1	1020 0661 00 02		
8	コレットチャックCP (6mm)	1set	1020 0661 00 99	(b) コレットナット	1	1020 0660 00 00		
	(a) コレットチャック (6mm)	1	1020 0661 00 00					
	(b) コレットナット	1	1020 0660 00 00					

※印の部品は単品では納入出来ません。上記(↑)のCP(コンプリート)でご注文下さい。

GRINDER

MODELS (YES.No.)	TOOL No.
MG-0AS (00)	1020 0000 0000
MG-0AS-T (00)	1020 0000 0013
MG-0AS-R (00)	1020 0000 0009
MG-0AS-RT (00)	1020 0000 0014

Exploded View

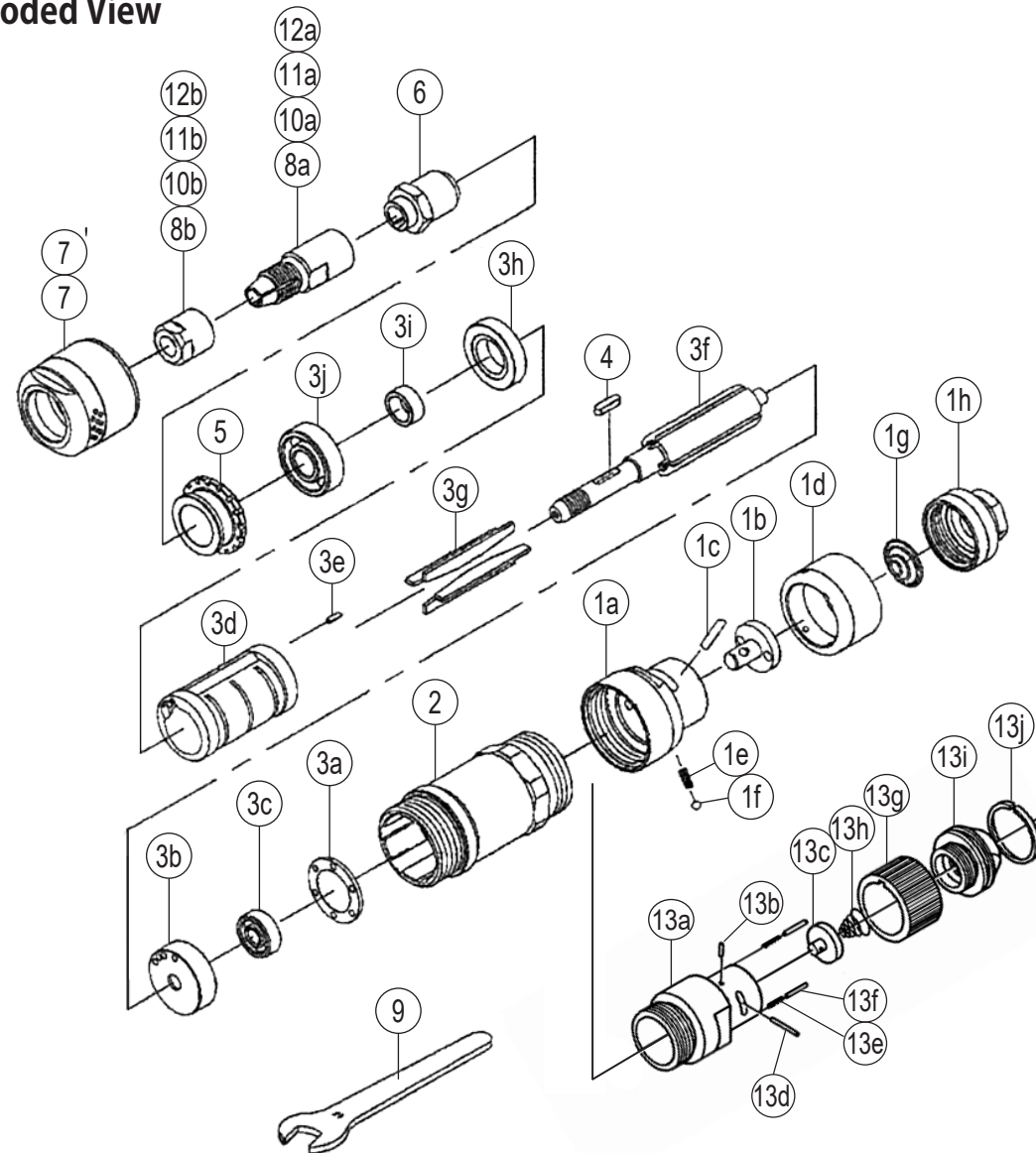

Parts List

No.	Name of Parts	Per Set	Parts No.	No.	Name of Parts	Per Set	Parts No.
1	Throttle Body Assy.	1set	1020 0101 00 99	Parts for -T--RT			
	(a) Throttle Body	1	1020 0101 00 00	7'	Motor Case Cover	1	1020 0001 00 01
	(b) Throttle Valve	1	1020 0108 00 00	Standard Accessories			
	(c) Pin (3×16.8)	1	8051 1327 00 00	☆	Touch Joint	1	9690 0002 00 00
	(d) Throttle Handle	1	1020 0102 00 00	☆	Hose Nipple Assy. (XA-352)	1set	8110 1004 00 99
	(e) Spring (2.9×8.8)	1	8020 1378 00 00	9	Spanner (H14)	2	8081 0009 00 00
	(f) Ball (3mm)	1	9150 1003 00 00	Parts for -R--RT			
	(g) Conical Spring (6×19×15)	1	8020 3071 00 00	13	Throttle Body Assy.	1set	1020 0101 00 98
	(h) Hose Joint	1	1020 0113 00 00		Throttle Body (1) Assy.	1set	1020 0101 00 69
2	Motor Case	1	1020 0011 00 00		(a) Throttle Body	1	1020 0101 00 01
3	Motor Assy.	1set	1020 0305 00 99		(b) Pin (2.5×6)	1	8051 1072 00 00
	(a) Upper Plate Spacer	1	1020 0301 00 00		(c) Throttle Valve	1	1020 0108 00 01
	Upper Plate Assy.	1set	1020 0303 00 99		(d) Pin (3×18)	1	8051 1104 00 00
	(b) Upper Plate	1	1020 0303 00 00		(e) Spring (2.5×10)	2	8020 1001 00 00
	(c) Ball Bearing (606)	1	9100 1002 00 00		(f) Pin AF (3×7)	2	8051 2013 00 00
	Cylinder Assy.	1set	1020 0304 00 99		(g) Throttle Handle	1	1020 0102 00 01
	(d) Cylinder	1	※ ↑		(h) Conical Spring (6×18×10)	1	8020 3003 00 00
	(e) Spring Pin (2×6)	1	9250 1011 00 00		Hose Joint Assy.	1set	1020 0113 00 99
	(f) Rotor	1	1020 0305 00 00		(i) Hose Joint	1	1020 0113 00 01
	(g) Vane	4	1020 0306 00 00		(j) Joint Ring	1	1020 0116 00 00
	Lower Plate Assy.	1set	1020 0307 00 99	Optional Parts			
	(h) Lower Plate	1	1020 0307 00 00	10	Collet Chuck Assy. (1/4)	1set	1020 0661 00 98
	(i) Rotor Spacer	1	1020 0310 00 00		(a) Collet Chuck (1/4)	1	1020 0661 00 01
	(j) Ball Bearing (6000)	1	9100 1015 00 00		(b) Collet Nut	1	1020 0660 00 00
4	Key (3×2.5×12)	1	8060 1096 00 00	11	Collet Chuck Assy. (1/8)	1set	1020 0661 01 97
5	Silencer	1	1020 0053 00 00		(a) Collet Chuck (1/8)	1	1020 0661 00 03
6	Chuck Spacer	1	1020 0667 00 00		(b) Collet Nut	1	1020 0660 00 00
7	Motor Case Cover	1	1020 0001 00 00	12	Collet Chuck Assy. (3mm)	1set	1020 0661 01 96
8	Collet Chuck Assy. (6mm)	1set	1020 0661 00 99		(a) Collet Chuck (3mm)	1	1020 0661 00 02
	(a) Collet Chuck (6mm)	1	1020 0661 00 00		(b) Collet Nut	1	1020 0660 00 00
	(b) Collet Nut	1	1020 0660 00 00				

The part "※" can not be supplied individually.

So please order it as a unit of assembly shown by arrow mark (↑).

☆Marked parts; use one of them.