

消音ベビーロータリードリル

MODELS (YES.No.)	TOOL No.
YRD-6N (02)	3021 0000 0200
YRD-6N-SC (02)	3021 0000 0240
YRD-6N-S (02)	3021 0000 0219

■拡散図

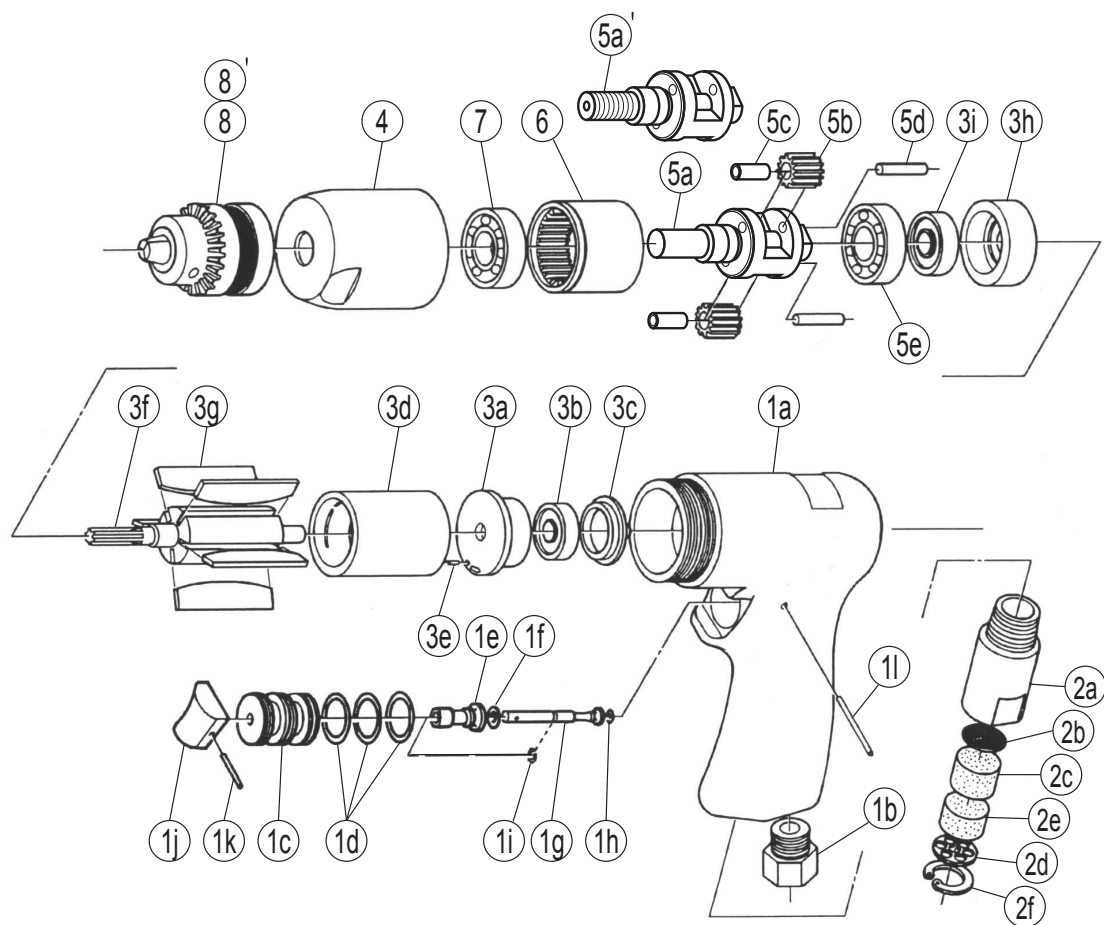

■部品表

No.	部品名	数量	部品番号	No.	部品名	数量	部品番号	
1	モータケースCP	1set	3021 0011 01 99	4	ギヤケース	1	3021 0603 01 00	
	(a) モータケース	1	3021 0011 00 00	5	メインシャフトCP (テーパ)	1set	3001 0614 01 99	
	(b) ホースジョイント	1	2015 0113 01 00		(a) メインシャフト	1	3001 0614 01 00	
	スロットルブッシュCP	1set	2058 0104 00 99		プラネットギヤCP	2set	3021 0607 00 99	
	(c) スロットルブッシュ	1	※ ↑		(b) プラネットギヤ	1	3021 0607 00 00	
	(d) Oリング (S15)	3	9010 4008 00 00		(c) ドライブベアリング (MLE0408)	1	9140 0007 00 00	
	2	スロットルロッドブッシュCP	1set	0078 0105 00 99	(d) ピン (4×19.8)	2	8051 1145 00 00	
		(e) スロットルロッドブッシュ	1	※ ↑	(e) ボールベアリング (EE4)	1	9100 6003 00 00	
		(f) Oリング (No.3)	1	9010 3021 00 00	6	インタナルギヤ	1	2101 0605 00 00
		スロットルロッドCP	1set	2058 0106 01 99	7	ボールベアリング (EE4)	1	9100 6003 00 00
		(g) スロットルロッド	1	※ ↑	8	ドリルチャック (6.5-EL-T)	1	9600 1001 00 00
		(h) Oリング (N2)	1	9010 4001 00 00	YRD-6N-SC (ネジ式チャック付) 専用部品			
		(i) スナップリング (ETW-2.8)	1	9040 5008 00 00	5'	メインシャフト(S)CP	1set	3001 0614 02 99
		(j) スロットルノブ	1	2024 0153 00 00	(a) メインシャフト(S)	1	3001 0614 02 19	
(k) スプリングピン (1.5×14)		1	9250 1005 00 00	8'	ドリルチャック (6.5-EL-S)	1	9600 2001 00 00	
(l) ミツツキピン (3×24)		1	8410 6024 00 00	YRD-6N-S (ネジ式チャック無) 専用部品				
3		サイレンサCP	1set	3021 0053 00 99	5'	メインシャフト(S)CP	1set	3001 0614 02 99
		(a) サイレンサボディ (3/8)	1	3021 0053 00 00	YRD-6N・YRD-6N-SC 標準付属品			
		(b) サイレンサシート(A)	1	0117 0032 00 01	タッチジョイント	1	9690 0002 00 00	
		(c) サイレンサシート(B)	1	0117 0032 00 02	チャックハンドル (6.5)	1	9600 3001 00 00	
	(d) サイレンサシート(C)	1	0117 0032 00 03	YRD-6N・YRD-6N-SC 特別付属品				
	(e) サイレンサシート(D)	1	3021 0032 01 04	ホースニップルCP (XA-352)	1set	8110 1004 00 99		
(f) スナップリング (IRTW-17)	1	9040 3006 00 00	YRD-6N-S 標準付属品					
3	モータCP	1set	3001 0305 02 99	ホースニップルCP (XA-352)	1set	8110 1004 00 99		
	アッププレートCP	1set	4008 0303 01 99					
	(a) アッププレート	1	4008 0303 01 00					
	(b) ボールベアリング (626)	1	9100 1007 00 00					
	(c) プレートキャップ	1	4008 0302 01 00					
	シリンダCP	1set	3001 0304 01 99					
	(d) シリンダ	1	※ ↑					
	(e) スプリングピン (2.5×5)	1	9250 1029 00 00					
	(f) ロータ	1	4003 0305 01 00					
	(g) ベイン	5	2101 0306 01 00					
ローアプレートCP	1set	3001 0307 01 99						
(h) ローアプレート	1	3001 0307 01 00						
(i) ボールベアリング (608)	1	9100 1004 00 00						

※印の部品は単品では納入出来ません。上記(↑)のCP(コンプリート)でご注文下さい。

BABY ROTARY DRILL

MODELS (YES.No.)	TOOL No.
YRD-6N (02)	3021 0000 0200
YRD-6N-SC (02)	3021 0000 0240
YRD-6N-S (02)	3021 0000 0219

Exploded View

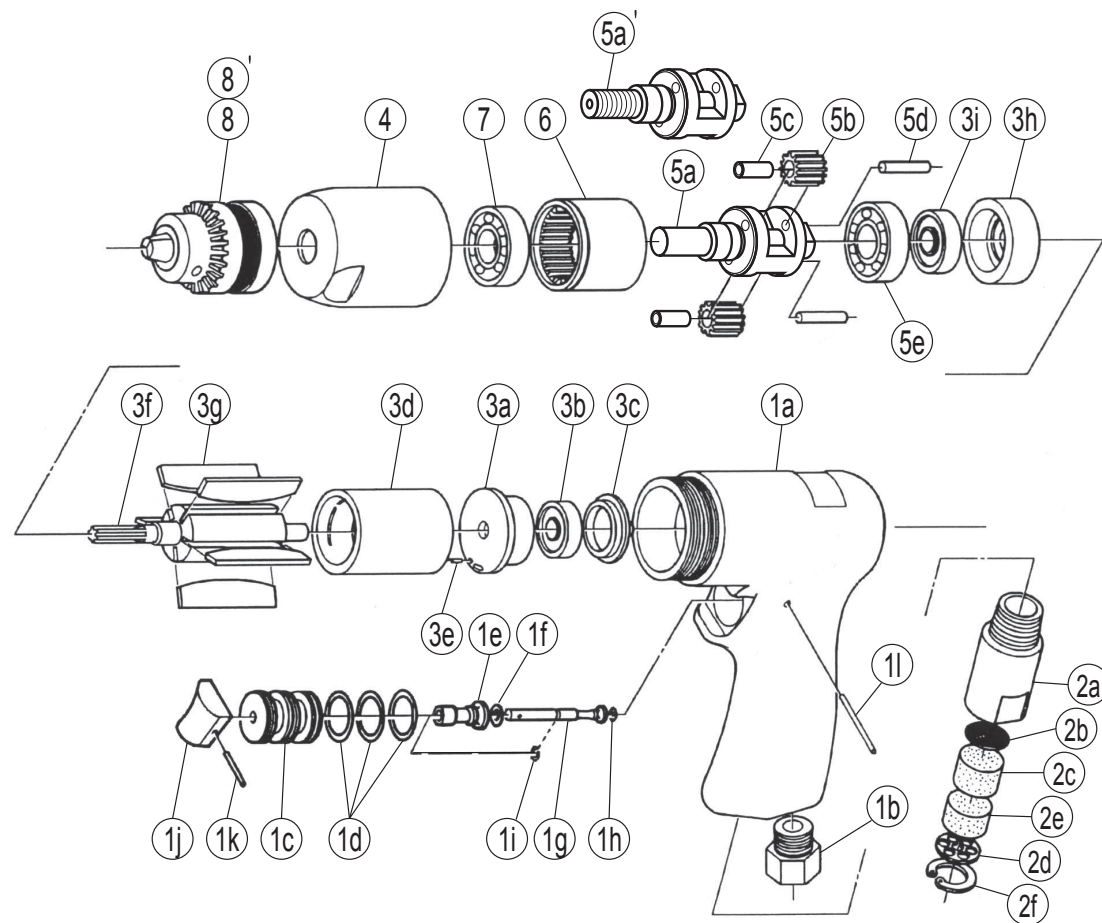

Parts List

No.	Name of Parts	Per Set	Parts No.	No.	Name of Parts	Per Set	Parts No.	
1	Motor Case Assy.	1set	3021 0011 01 99	4	Gear Case	1	3021 0603 01 00	
	(a) Motor Case	1	3021 0011 00 00		5	Main Shaft Assy. (Taper)	1set	3001 0614 01 99
	(b) Hose Joint	1	2015 0113 01 00			(a) Main Shaft	1	3001 0614 01 00
	Throttle Bushing Assy.	1set	2058 0104 00 99			Planet Gear Assy.	2set	3021 0607 00 99
	(c) Throttle Bushing	1	※ ↑			(b) Planet Gear	1	3021 0607 00 00
	(d) O-Ring (S15)	3	9010 4008 00 00			(c) Dry Bearing (MLE0408)	1	9140 0007 00 00
	Throttle Rod Bushing Assy.	1set	0078 0105 00 99			(d) Pin (4×19.8)	2	8051 1145 00 00
	(e) Throttle Rod Bushing	1	※ ↑		(e) Ball Bearing (EE4)	1	9100 6003 00 00	
	(f) O-Ring (No.3)	1	9010 3021 00 00		6	Internal Gear	1	2101 0605 00 00
	Throttle Rod Assy.	1set	2058 0106 01 99			7	Ball Bearing (EE4)	1
	(g) Throttle Rod	1	※ ↑		8		Drill Chuck (6.5-EL-T)	1
	(h) O-Ring (N2)	1	9010 4001 00 00			Parts for YRD-6N-SC (Threaded shaft w/ chuck)		
	(i) Snap Ring (ETW-2.8)	1	9040 5008 00 00		5'	Main Shaft (S) Assy.	1set	3001 0614 02 99
	(j) Throttle Knob	1	2024 0153 00 00			(a) Main Shaft (S)	1	3001 0614 02 19
	(k) Spring Pin (1.5×14)	1	9250 1005 00 00		8'	Drill Chuck (6.5-EL-S)	1	9600 2001 00 00
	(l) Pin G (3×24)	1	8410 6024 00 00			Parts for YRD-6N-S (Threaded shaft w/o chuck)		
2	Silencer Assy.	1set	3021 0053 00 99	5'	Main Shaft (S) Assy.	1set	3001 0614 02 99	
	(a) Silencer Body (3/8)	1	3021 0053 00 00		YRD-6N•YRD-6N-SC Standard Accessories			
	(b) Silencer Sheet (A)	1	0117 0032 00 01	☆ Touch Joint	1	9690 0002 00 00		
	(c) Silencer Sheet (B)	1	0117 0032 00 02	☆ Hose Nipple Assy. (XA-352)	1set	8110 1004 00 99		
	(d) Silencer Sheet (C)	1	0117 0032 00 03	Chuck Handle (6.5)	1	9600 3001 00 00		
	(e) Silencer Sheet (D)	1	3021 0032 01 04	YRD-6N-S Standard Accessories				
	(f) Snap Ring (IRTW-17)	1	9040 3006 00 00	Hose Nipple Assy. (XA-352)	1set	8110 1004 00 99		
3	Motor Assy.	1set	3001 0305 02 99					
	Upper Plate Assy.	1set	4008 0303 01 99					
	(a) Upper Plate	1	4008 0303 01 00					
	(b) Ball Bearing (626)	1	9100 1007 00 00					
	(c) Plate Cap	1	4008 0302 01 00					
	Cylinder Assy.	1set	3001 0304 01 99					
	(d) Cylinder	1	※ ↑					
	(e) Spring Pin (2.5×5)	1	9250 1029 00 00					
	(f) Rotor	1	4003 0305 01 00					
	(g) Vane	5	2101 0306 01 00					
Lower Plate Assy.	1set	3001 0307 01 99						
(h) Lower Plate	1	3001 0307 01 00						
(i) Ball Bearing (608)	1	9100 1004 00 00						

The part "※" can not be supplied individually.
 So please order it as a unit of assembly shown by arrow mark (↑).
 ☆Marked parts ; one of them is used.